

# EVOLUTION DRIVE HST

sistema alzante scorrevole



Scopri la porta scorrevole alzante evolutionDrive: un tocco di vitalità per il tuo spazio interno. Il suo concetto di rinforzi graduale garantisce una solidità ottimale e permette una maggiore superficie vetrata grazie a una struttura staticamente perfezionata.

La soluzione del sistema si distingue per la sua efficace termoisolazione, grazie ai piani di tenuta ottimizzati, soprattutto nella zona mediana, che mantengono il calore esattamente dove serve. Oltre a offrire un'alta efficienza funzionale, la porta scorrevole alzante si adatta perfettamente a qualsiasi tipo di soglia, soddisfacendo così le esigenze di domani, anche in termini di accessibilità senza barriere architettoniche.

Rivoluziona il tuo spazio abitativo con questa porta all'avanguardia, che unisce prestazioni elevate a un design senza compromessi. Lasciati sorprendere dalla sua bellezza e funzionalità, trasformando la tua casa in un ambiente accogliente, confortevole e all'avanguardia.

Discover the evolutionDrive lift and slide door: a touch of vitality for your interior space. Its gradual reinforcement concept guarantees optimal solidity and allows for a greater glass surface thanks to a statically perfected structure.

The system solution stands out for its effective thermal insulation, thanks to the optimized sealing surfaces, especially in the middle area, which keep the heat exactly where it is needed. In addition to offering high functional efficiency, the lift-sliding door adapts perfectly to any type of threshold, thus satisfying the needs of tomorrow, also in terms of accessibility without architectural barriers.

Revolutionize your living space with this cutting-edge door, which combines high performance with uncompromising design. Let yourself be surprised by its beauty and functionality, transforming your home into a welcoming, comfortable and cutting-edge environment.

## PRESTAZIONI FUNZIONALI CERTIFICATE CERTIFIED FUNCTIONAL PERFORMANCE



Tenuta al vento classe C4/B4  
Wind resistance class



Tenuta all'acqua classe 9A  
Water tightness class



Permeabilità all'aria classe 4A  
Air permeability class



Altezza anta a vista 82mm  
Visible door height



Altezza telaio a vista 194mm  
Exposed frame height



Isolamento termico  $U_f = 1.3 \text{ W/m}^2\text{K}$   
Thermal insulation

# NODI EVOLUTION DRIVE HST

sistema alzante scorrevole

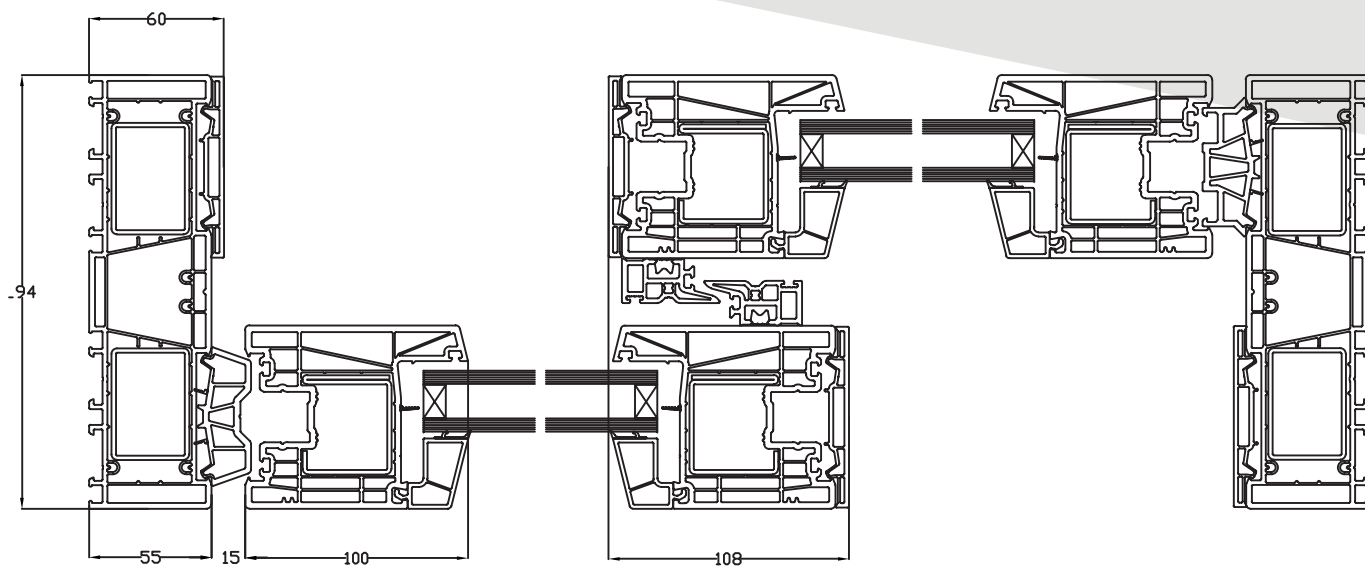

Sezione Orizzontale Alzante Scorrevole

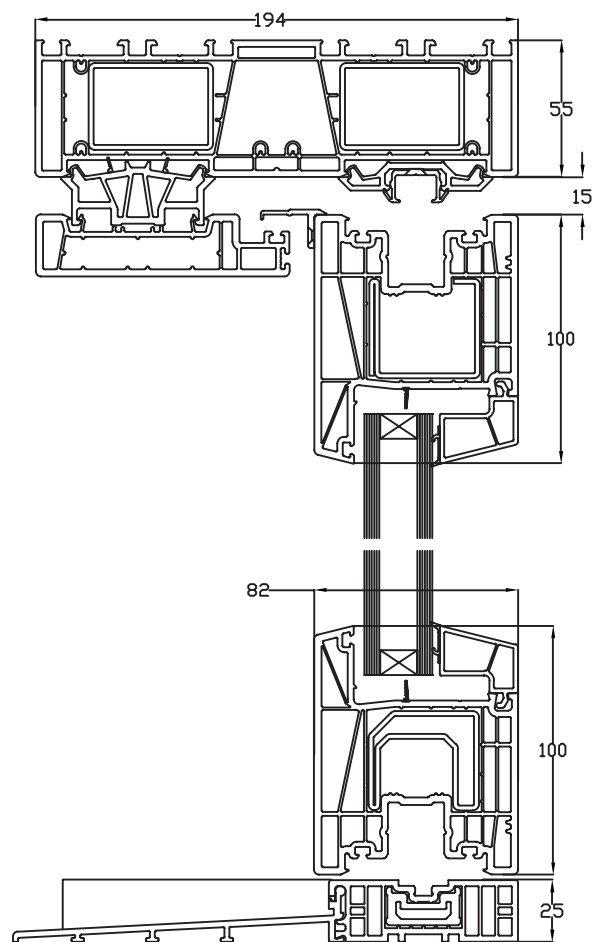

Sezione Verticale Alzante Scorrevole