

COMBINATA FERRO ALLUMINIO

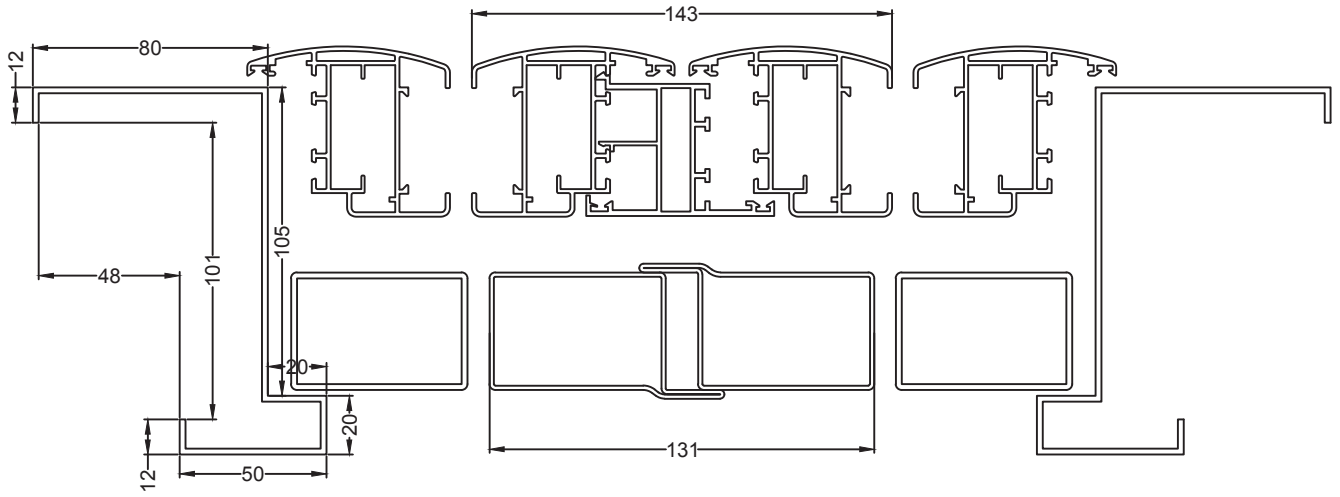

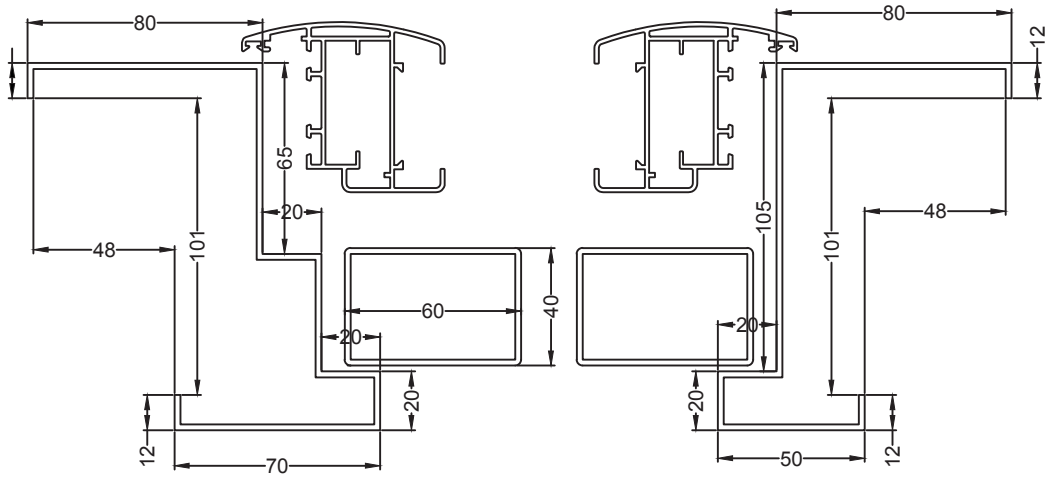

N.B. NODO 2 ANTE BATTENTI
 N.B. APERTURA PRIMA OSCURANTE



N.B. NODO 1 ANTA BATTENTE

COMBINATA FERRO ALLUMINIO

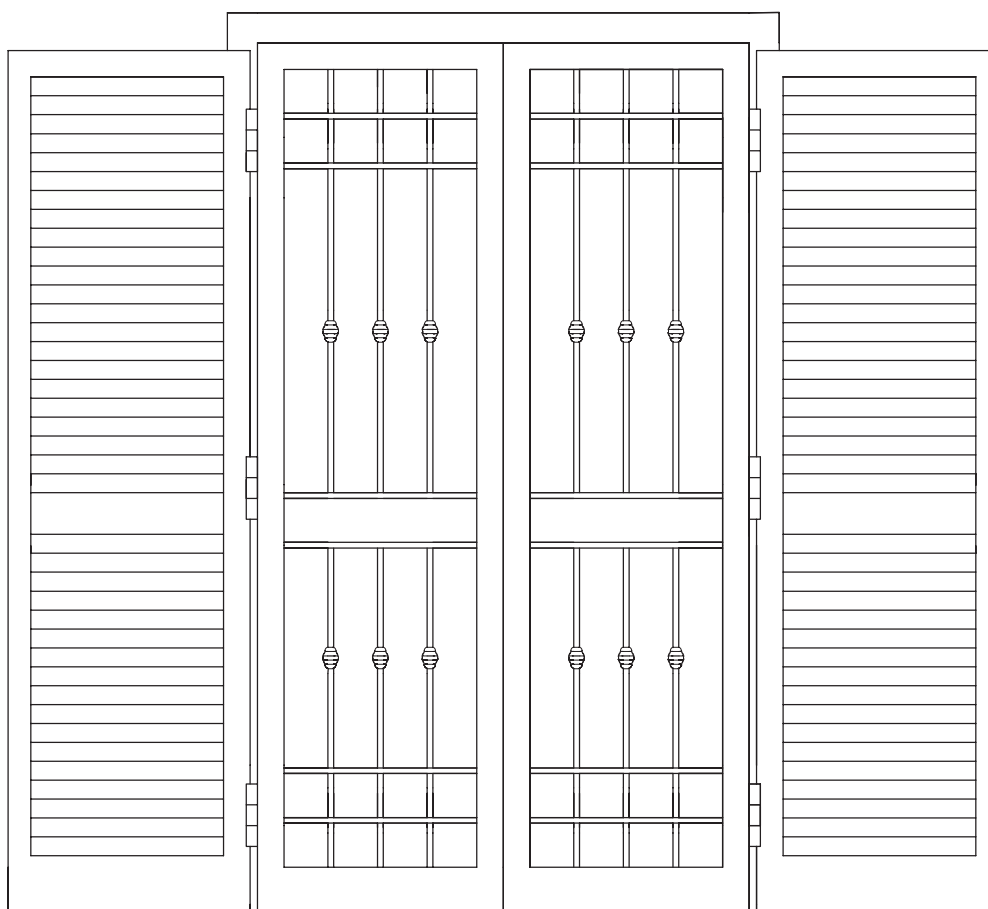

GFP GRATA MOD. PIMONTE

N.B. LE GRATE DA ABINARE A COMBINATA FERRO ALLUMINIO SONO A PAG 30 - 31

CARATTERISTICHE TECNICHE

DI SERIE

- Telaio in lamiera pressopiegata sp. 20/10.
- Regoli per ancoraggio.
- Ante esterne in alluminio bombate.
- Doga UNP 55.
- Ante interne con profilo 50x30 sp. 20/10.
- Cerniere maggiorate a tre ali con cuscinetto ad incasso su telaio e anta,
- N. 3 per Portafinestra e n. 2 per Finestra.
- Rostri anti strappo su anta interna (n. 3 per portafinestra e n. 2 per finestra).
- Tappi copri foro anti strappo sul telaio.
- Paletti a leva su seconda anta.
- Serratura a profilo con tre punti di chiusura su anta interna, bascula centrale e puntali in acciaio superiore e inferiore di diametro 10 mm.
- Serratura a fascia con tre punti di chiusura su anta esterna, con chiusura centrale e puntali in acciaio superiore e inferiore di diametro 10 mm.
- Contropiastre.
- Mezzo cilindro europeo.
- Maniglie di colore nero.
- Traverso a U 80X20 inferiore.

OPTIONAL A RICHIESTA

- Telaio in lamiera pressopiegata personalizzata.
- Maniglia passante.
- Cilindro passante.
- Imbotte di misura varia
- Anta in alluminio liscia

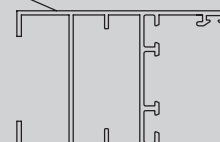

Per la scelta del modello delle grate interne riferirsi alla pagina precedente

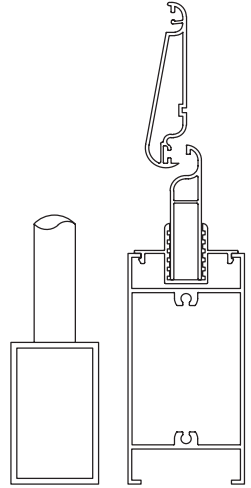

Soglia

Nodo inferiore a richiesta

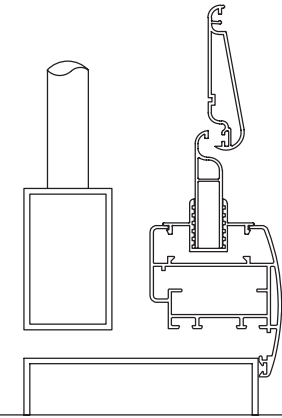

Soglia

Nodo inferiore di serie